

HARVIA SENLOG CF9C

FR Centre de contrôle

PL Sterownik



FR

Ces instructions d'installation et d'utilisation s'adressent aux propriétaires de saunas, poêles et centres de contrôle, aux personnes responsables de saunas, poêles et centres de contrôle, et aux électriciens chargés d'installer les poêles et centres de contrôle. Une fois le centre de contrôle installé, ces instructions d'installation et d'utilisation seront remises au propriétaire des saunas, poêles et centre de contrôle, ou à la personne chargée de leur maintenance.

CENTRE DE CONTRÔLE HARVIA SENLOG CF9C

Fonction du centre de contrôle : le centre de contrôle sert à contrôler les fonctions du poêle. Il ne doit en aucun cas être utilisé pour tout autre objet.

Félicitations pour cet excellent choix !

TABLE DES MATIERES

1. HARVIA SENLOG CF9C	3
1.1. Généralités	3
1.2. Données techniques	3
2. UTILISATION DE L'UNITÉ DE CONTRÔLE	4
3. INSTALLATION DE L'UNITÉ DE CONTRÔLE	6
3.1. Retrait du couvercle de l'unité de contrôle	6
3.2. Fixation sur la paroi	6
3.3. Montage des boîtiers capteurs	6
4. PIÈCES DÉTACHÉES	8

PL

Poniższa instrukcja instalacji i obsługi sterownika Senlog skierowana jest do osób posiadających saunę (piec i sterownik), osób odpowiedzialnych za funkcjonowanie sauny (pieca i sterownika) jak i dla monterów oraz elektryków. Instrukcja ta powinna być przekazana właścicielowi sauny (pieca i sterownika) lub osobie odpowiedzialnej za prawidłowe funkcjonowanie sauny (pieca i sterownika).

STEROWNIK HARVIA SENLOG CF9C

Sterownik ten jest przeznaczony do sterowania i kontrolowania elektrycznych pieców do saun. Nie powinien być używany do innych celów.

Gratulujemy dokonania znakomitego wyboru!

SPIS TREŚCI

1. HARVIA SENLOG CF9C	3
1.1. Ogólne	3
1.2. Dane techniczne	3
2. INSTRUKCJA UŻYTKOWANIA STEROWNIKA	4
3. INSTRUKCJA MONTAŻU STEROWNIKA	6
3.1. Demontaż płyty górnej sterownika	6
3.2. Montaż urządzenia na ścianie	6
3.3. Montaż skrzynek czujników	6
4. CZĘŚCI ZAMIENNE	8



P.O.Box 12
Teollisuustie 1-7
40951 Muurame
FINLAND
+358 207 464 000
harvia@harvia.fi



Адрес уполномоченного лица:
ООО «Харвия Рус»
196006, Россия. Санкт-Петербург г,
пр-кт Лиговский, д. 266, стр.
1, помещ. 2.1-Н.50
ОГРН 1157847200818
телефон: +78123258294
E-mail: spb@accountor.ru

1. HARVIA SENLOG CF9C

1.1. Généralités

L'unité de contrôle Harvia Senlog CF9C est destinée au contrôle des poêles et des générateurs de vapeur des saunas électriques ou des poêles Combi qui associent les fonctions de chauffage et de production de vapeur.

Les composants du capteur surveillent le fonctionnement de l'unité de contrôle. La température est détectée par une thermistance NTC. En cas de dysfonctionnement, cette sécurité-surchauffe coupera la puissance du poêle définitivement.

L'unité de contrôle possède un capteur de température, qui doit être raccordé à l'unité de contrôle conformément aux instructions fournies. Vérifiez le bon emplacement du capteur de température dans les instructions d'installation et d'utilisation du poêle.

1.2. Données techniques

- Alimentation : 400 V 3N CA
 - Charge : Max. 9 kW
 - Charge d'alimentation du poêle : U, V, W
3 KW / phase
 - Charge d'alimentation de l'évaporateur : W1 3 kW
-  **W et W1 alternent lorsque les contrôles du poêle et du générateur de vapeur sont en fonctionnement.**
- Catégorie sécurité : IPX3, installation dans un endroit sec en dehors de la zone du sauna et des toilettes.
 - Durée de fonctionnement : 6 h
 - Régulateur de température :
 - Sauna : 40 °C–110 °C
 - Évaporateur : Le paramètre d'humidité détermine la température maximum du sauna.
 - Paramètre d'humidité : RH/rF 0 %–100 % quand la température max.
 - Capteur : Capteur de température, sécurité-surchauffe
 - Commutateur d'éclairage/Commutateur de ventilation : Max. 100 W
 - Dépannage : Voir le tableau 1.

1. HARVIA SENLOG CF9C

1.1. Ogólne

Sterownik Harvia Senlog CF9C służy do sterowania elektrycznym piecem do sauny i generatorem pary bądź piecem Combi, który posiada wbudowany generator pary.

Komponenty czujnika pozwalają monitorować działanie sterownika. Do wykrywania temperatury służy termistor NTC. W przypadku awarii bezpiecznik termiczny trwale odłączy zasilanie pieca.

Sterownik wyposażony jest w czujnik temperatury, który należy podłączyć do sterownika zgodnie z instrukcją. Sprawdź, czy czujnik temperatury znajduje się w miejscu wskazanym w instrukcji montażu i użytkowania pieca.

1.2. Dane techniczne

- Zasilanie: 400 V, 3-fazowe, AC
 - Moc: maks. 9 kW
 - Moc zasilania pieca: U, V, W – 3 kW/fazę
 - Moc zasilania generatora pary: W1 3 kW
-  **W oraz W1 zmieniają się kolejno, gdy sterownik generatora pary i pieca są w użyciu.**
- Stopień ochrony: IPX3, przy montażu w suchym miejscu poza sauną i łazienką
 - Domyślny czas pracy: 6 godz.
 - Regulator temperatury:
 - Sauna: 40 °C–110°C
 - Generator pary: ustawienia wilgotności mają wpływ na maksymalną temperaturę panującą w saunie.
 - Ustawienia wilgotności: wilgotność względna 0%-100% przy maksymalnej temperaturze
 - Czujnik: czujnik temperatury, bezpiecznik termiczny
 - Włącznik światła/włącznik klimatyzacji: maks. 100 W
 - Wykrywanie i usuwanie usterek: zob. tabela 1.

	Description/Opis usterki	Solution/Środki zaradcze
Témoin lumineux 1 clignotement / 3 secondes	Niveau d'eau faible ou sécurité-surchauffe de l'évaporateur engagée.	Ajoutez de l'eau (modèles à remplissage manuel) ou vérifiez l'alimentation en eau (modèles à remplissage automatique). Vérifiez la sécurité-surchauffe de l'évaporateur. Après avoir ajouté de l'eau, réinitialisez l'évaporateur en tournant le commutateur en position OFF. Consultez le manuel de l'évaporateur ou du poêle Combi pour obtenir d'autres instructions et informations de sécurité.
Wskaźnik świetlny - 1 mignięcie/3 sekundy	Niski poziom wody lub aktywowany bezpiecznik termiczny generatora pary.	Należy dolać wody (modele napełniane ręcznie) lub sprawdzić jej dopływ (modele napełniane automatycznie). Sprawdzić bezpiecznik termiczny generatora pary. Po dolaniu wody zresetować generator pary poprzez ustawienie przełącznika w pozycji OFF (WYŁ.). Więcej instrukcji użytkowania oraz informacji dotyczących bezpieczeństwa znajduje się w instrukcji obsługi generatora pary lub pieca Combi.
Témoin lumineux 2 clignotements / 3 secondes	Erreur de mesure du capteur de température.	Vérifiez si les câbles rouge et jaune du capteur de température et leurs connexions (voir fig. 6 et 7) ne présentent pas de défauts.
Wskaźnik świetlny - 2 mignięcia/3 sekundy	Błąd pomiaru czujnika temperatury.	Sprawdzić czerwony i żółty przewód czujnika temperatury i ich połączenia (zob. rys. 6 i 7) pod kątem uszkodzenia.
Témoin lumineux 3 clignotements / 3 secondes	Circuit de mesure du fusible de surchauffe hors service.	Vérifiez si les câbles bleu et blanc du capteur de température et leurs connexions (voir fig. 6 et 7) ne présentent pas de défauts.
Wskaźnik świetlny - 3 mignięcia/3 sekundy	Awaria układu pomiarowego bezpiecznika termicznego.	Sprawdzić niebieski i biały przewód czujnika temperatury oraz ich połączenia (zob. rys. 6 i 7) pod kątem uszkodzenia.
Témoin lumineux 4 clignotements / 3 secondes	Composant de mesure de température du capteur d'humidité en panne.	Vérifiez si les câbles marron et bleu du capteur d'humidité et leurs connexions (voir fig. 6 et 7) ne présentent pas de défauts. Remplacez le capteur.
Wskaźnik świetlny - 4 mignięcia/3 sekundy	Awaria elementu pomiarowego czujnika wilgotności odpowiedzialnego za pomiar temperatury.	Sprawdzić brązowy i niebieski przewód czujnika wilgotności oraz ich połączenia (zob. rys. 6 i 7) pod kątem uszkodzenia. Wymienić czujnik.

Tableau 1. Messages d'erreurs. Remarque ! Toutes les opérations d'entretien doivent être réalisées par un professionnel de la maintenance.

Tabela 1. Komunikaty o błędach. Uwaga! Wszelkie prace serwisowe muszą być wykonane przez profesjonalny personel konserwacyjny.

2. UTILISATION DE L'UNITÉ DE CONTRÔLE

! Avant la mise en marche du poêle, vérifier qu'aucun objet n'est posé dessus ou à proximité.

- Commutateur principal
Après la séance de sauna, commutez en position OFF.
- Commande contrôlant l'éclairage ou la ventilation du sauna, max. 100 W
- Commande réglable contrôlant le chauffage/la température
Le chauffage s'active en tournant le commutateur dans le sens horaire depuis la position OFF. La position du commutateur contrôle la température dans le sauna.

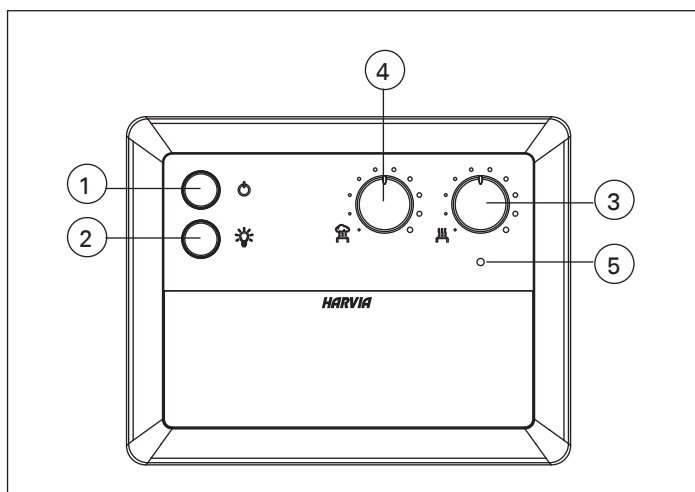

Figure 1. Commandes d'unité de contrôle et témoins lumineux

Rysunek 1. Wyłączniki i wskaźniki świetlne sterownika

2. INSTRUKCJA UŻYTKOWANIA STEROWNIKA

! Przed włączeniem pieca należy każdorazowo sprawdzić, czy żaden przedmiot nie znajduje się bezpośrednio na nim lub w odległości mniejszej niż określona przez wymogi bezpieczeństwa.

- Wyłącznik główny
Po zakończeniu kąpieli ustawić wyłącznik w pozycji OFF (WYŁ.).
- Przełącznik sterujący oświetleniem lub wentylacją sauny, maks. 100 W
- Przełącznik regulujący poziom ogrzewania/temperatury
Ogrzewanie uruchamiane jest poprzez przekręcenie przełącznika z pozycji OFF (WYŁ.) zgodnie z ruchem wskazówek zegara. Pozycja przełącznika

Pour éteindre le chauffage, tournez à nouveau le commutateur en position OFF. Remarque ! La valeur d'humidité établie définira la température maximum dans le sauna, quelle que soit la position du commutateur de température.

4. Commande réglable contrôlant l'évaporateur/ l'humidité

L'évaporateur s'active en tournant le commutateur dans le sens horaire depuis la position OFF. La position du commutateur contrôle l'humidité dans le sauna. La valeur d'humidité établie limitera la température maximum dans le sauna. Voir figure 2. L'évaporateur se désactive en tournant le commutateur dans le sens anti-horaire vers la position OFF. Après avoir activé l'évaporateur, il restera allumé pendant 15 minutes avant de commencer à fonctionner selon la position du commutateur de contrôle.

5. Témoin lumineux

- La lumière est allumée : L'unité de contrôle est allumée et fonctionne correctement.
- La lumière est éteinte : L'unité de contrôle est coupée ou ne reçoit plus d'électricité.
- Messages d'erreurs (tableau 1)

reguluje poziom temperatury w saunie. W celu wyłączenia ogrzewania należy ustawić przełącznik z powrotem w pozycji OFF (WYŁ.). Uwaga! Ustawiona wartość wilgotności określi maksymalną temperaturę panującą w saunie bez względu na pozycję przełącznika temperatury.

4. Przełącznik regulujący pracę generatora pary/ wilgotność

Generator pary uruchamiany jest poprzez przekręcenie przełącznika z pozycji OFF (WYŁ.) zgodnie z ruchem wskazówek zegara. Pozycja przełącznika reguluje poziom wilgotności w saunie. Ustawiony poziom wilgotności ogranicza maksymalną temperaturę panującą w saunie. Zob. rys. 2. W celu wyłączenia generatora pary należy ustawić przełącznik z powrotem w pozycji OFF (WYŁ.). Po włączeniu generatora pary rozpocznie on działanie zgodnie z ustawioną pozycją przełącznika po 15 minutach.

5. Wskaźnik świetlny

- Wskaźnik świeci: sterownik jest włączony i pracuje prawidłowo.
- Wskaźnik nie świeci: sterownik lub jego zasilanie są wyłączone.
- Komunikaty o błędach (tabela 1).

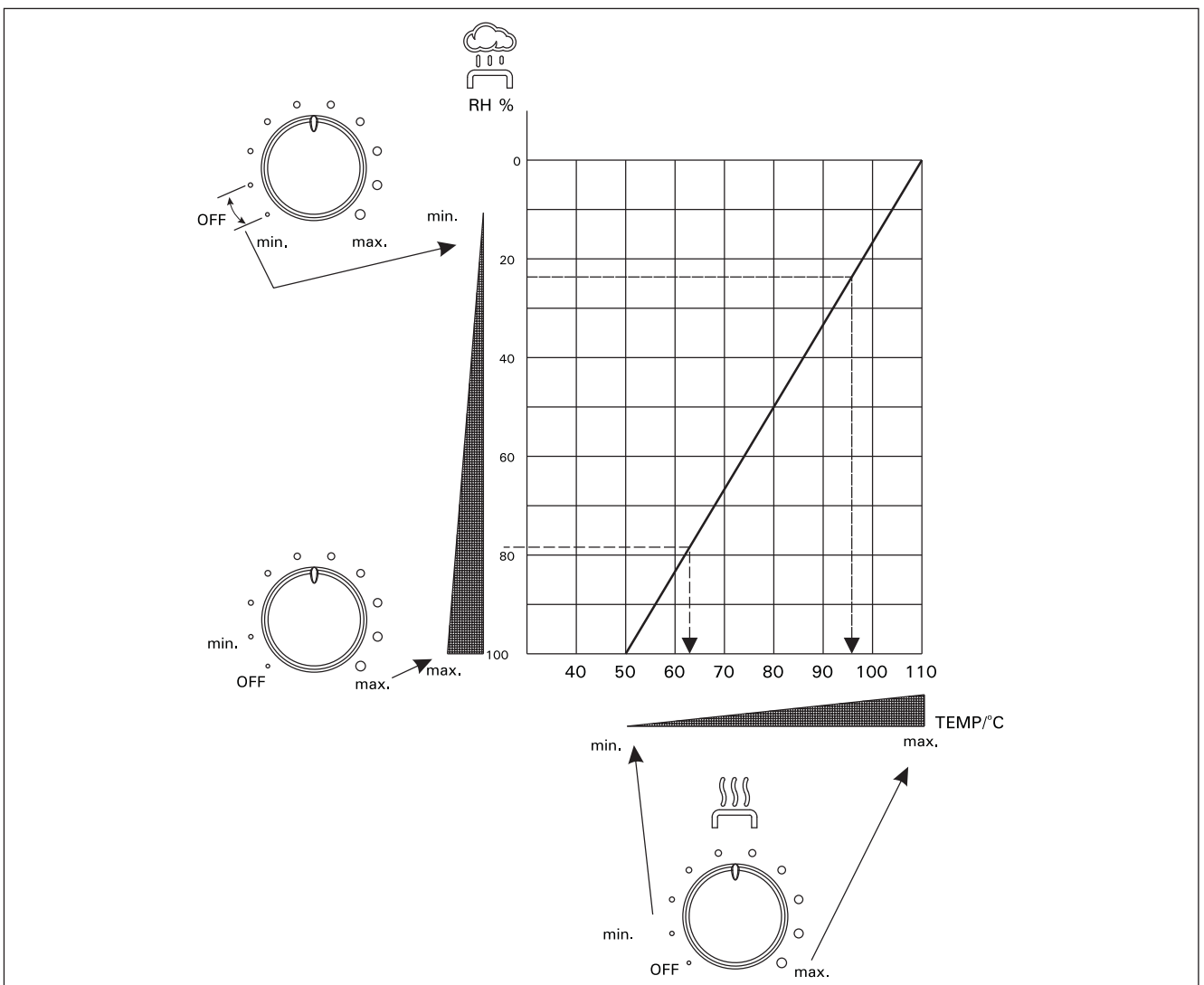

Figure 2. La valeur d'humidité établie définira la température maximum dans le sauna.
Rysunek 2. Ustawiona wartość wilgotności określi maksymalną temperaturę panującą w saunie.

3. INSTALLATION DE L'UNITÉ DE CONTRÔLE

L'unité de contrôle doit être montée hors du sauna dans un endroit sec (température de l'air > +0 °C).

ATTENTION ! L'unité de contrôle ne doit pas être encastrée dans la paroi. Voir figure 3.

3.1. Retrait du couvercle de l'unité de contrôle

Retirer le couvercle avant d'installer l'unité de contrôle sur la paroi. Voir figure 3.

1. Retirer la molette de réglage en l'extrayant. Ne pas retirer d'autres boutons.
2. Utiliser un tournevis ou un autre outil équivalent pour ouvrir le couvercle. Mettre le tournevis dans l'orifice sous l'unité de contrôle et l'enfoncer.
3. Dans le même temps, tirer le bord inférieur du couvercle.

3.2. Fixation sur la paroi

Trois trous sont prévus sur le support mural de l'unité de contrôle. Ils sont destinés à recevoir les trois vis permettant de le fixer à la paroi. Voir figure 5.

3.3. Montage des boîtiers capteurs

Pour un contrôle efficace des poêles Combi, un capteur de température relié à l'unité de contrôle doit être installé sur la paroi du sauna, au-dessus du poêle, dans le prolongement vertical de son centre et à 100 mm du plafond. Voir les figure 6, 7 et 10.

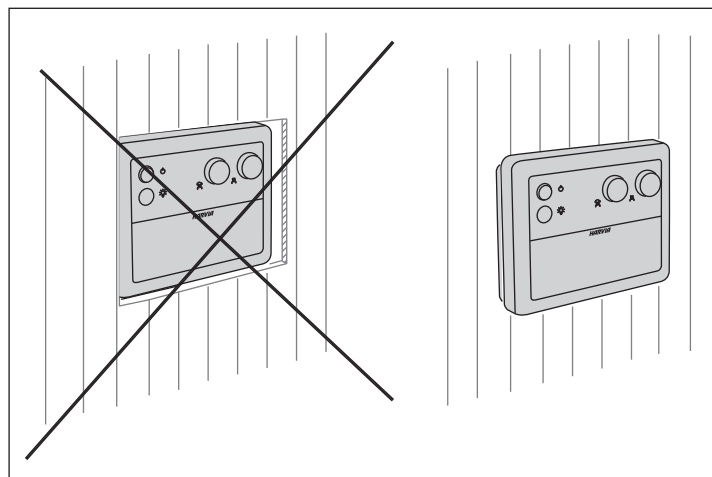

Figure 3. Montage de l'unité de commande
Rysunek 3. Montaż sterownika

3. INSTRUKCJA MONTAŻU STEROWNIKA

Sterownik powinien zostać zamontowany w suchym miejscu poza kabiną parową (temperatura powietrza > +0 °C).

Uwaga! Nie wbudowywać sterownika w ścianę. Zob. rys. 3.

3.1. Demontaż płyty górnej sterownika

Przed zamontowaniem sterownika na ścianie zdjąć płytę górną. Zob. rys. 3.

1. Wyciągnąć pokrętkę regulacyjną. Nie wyciągać innych elementów obsługowych.
2. Otworzyć pokrywę za pomocą śrubokrętu lub podobnego narzędzia. Wsunąć śrubokręt do otworu pod sterownikiem i nacisnąć.
3. Jednocześnie pociągnąć, trzymając dolną krawędź pokrywy.

3.2. Montaż urządzenia na ścianie

Na spodzie sterownika znajdują się otwory na trzy (3) śruby umożliwiające przymocowanie sterownika do ściany. Zob. rys. 5.

3.3. Montaż skrzynek czujników

Aby sterować piecami ściennymi Combi w saunie z poziomu sterownika, konieczny jest montaż podłączonego do sterownika czujnika temperatury. Czujnik należy zamontować na tej ścianie sauny, do której przymocowany jest piec, pośrodku jego szerokości i 100 mm poniżej linii sufitu. Zob. rys. 6, 7 i 10.

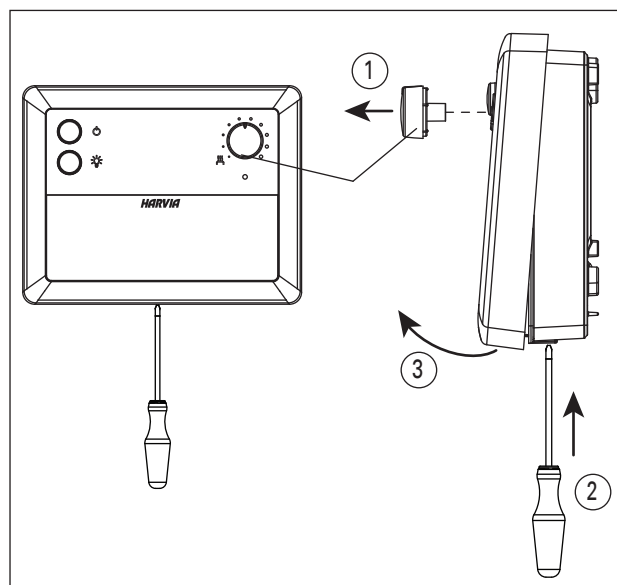

Figure 4. Retrait du couvercle de l'unité de contrôle
Rysunek 4. Demontaż płyty górnej sterownika

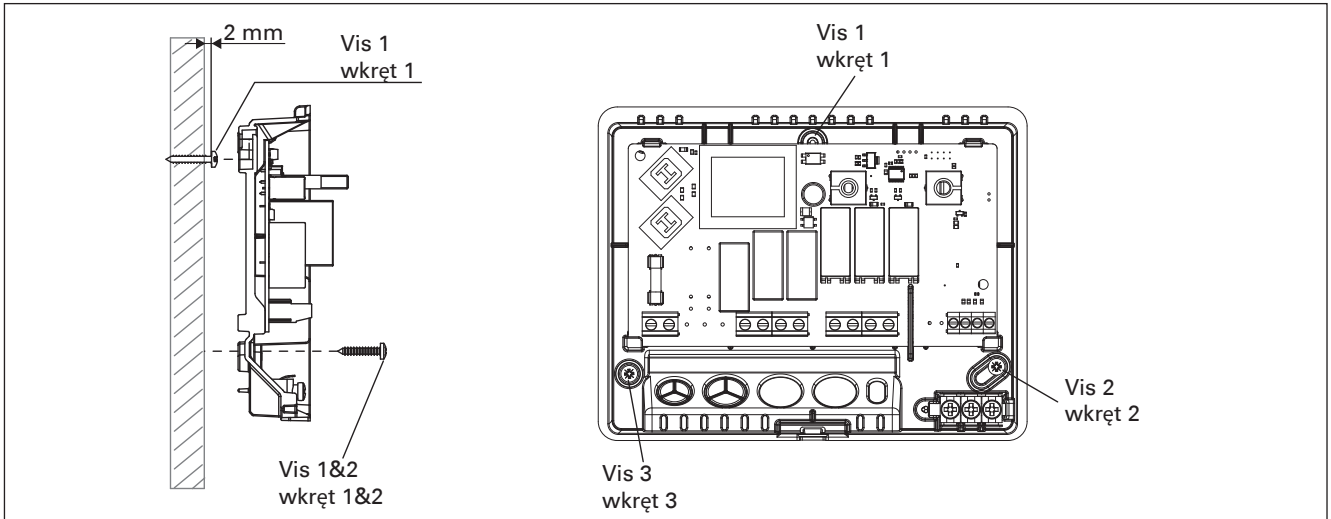

Figure 5. Fixation sur la paroi
Rysunek 5. Mocowanie urządzenia do ściany

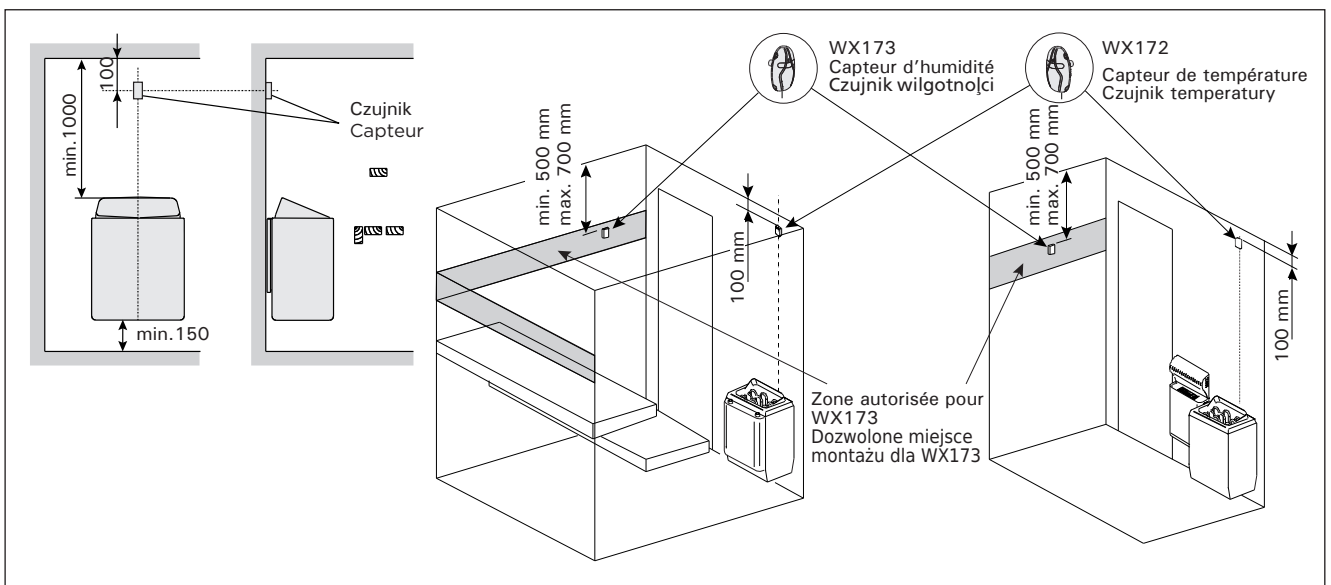

Figure 6. Emplacement des capteurs de température et d'humidité par rapport aux poêles en installation murale
Rysunek 6. Umiejscowienie czujników temperatury i wilgotności względem pieców ściennych

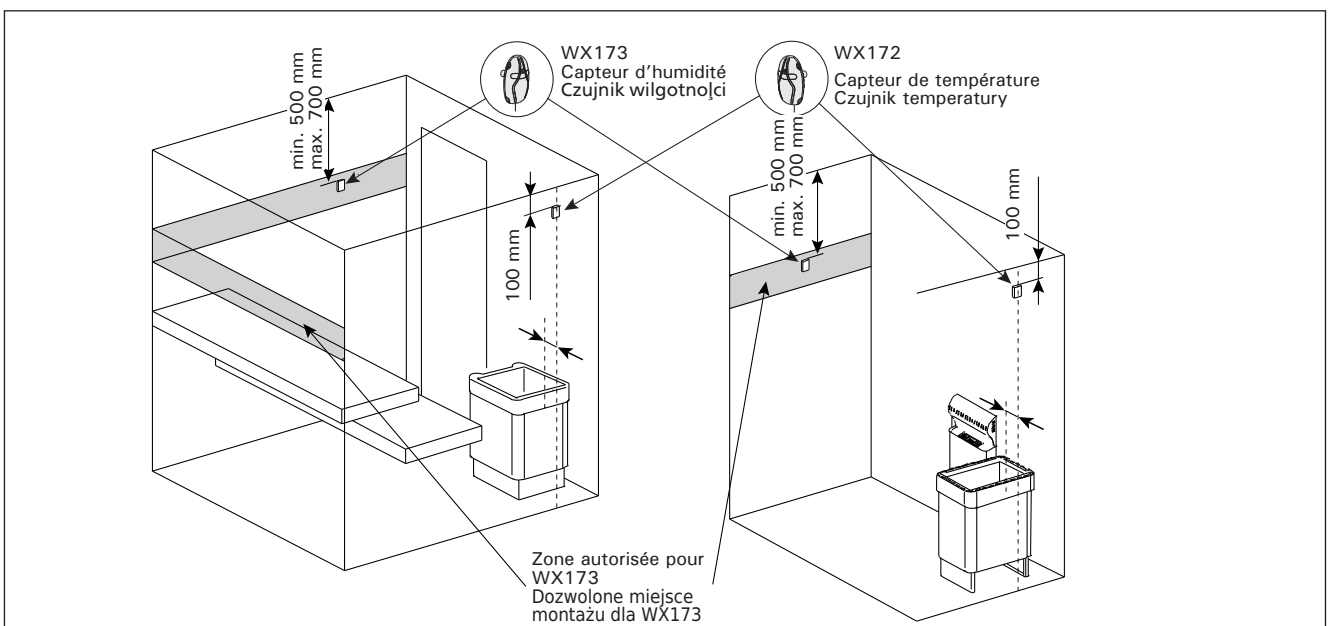

Figure 7. Emplacement des capteurs de température et d'humidité par rapport aux poêles en installation au sol
Rysunek 7. Umiejscowienie czujników temperatury i wilgotności względem pieców podłogowych

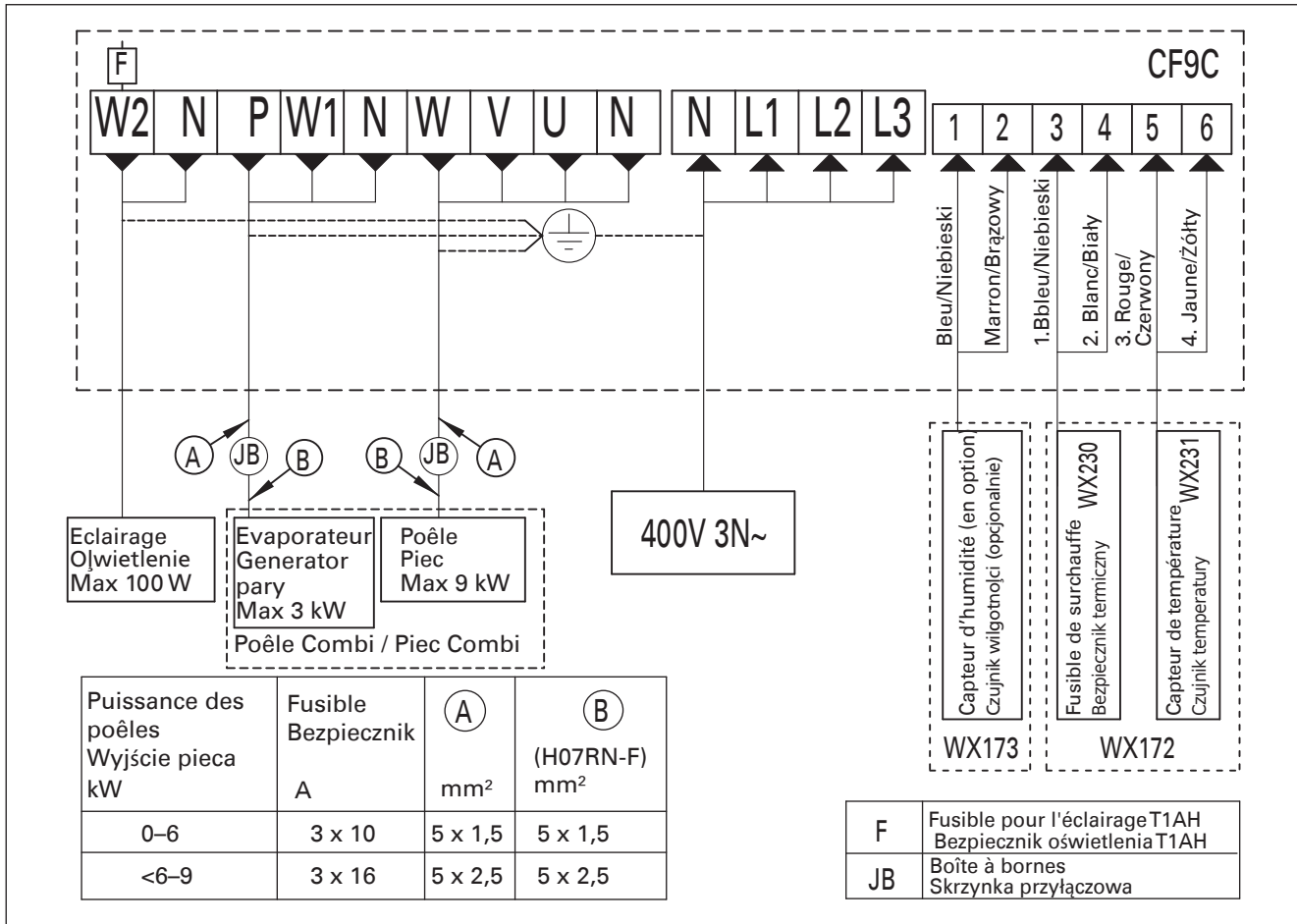

Figure 8. Raccords électriques des poêles, ainsi que de l'unité de contrôle CF9C
Rysunek 8. Przyłącza elektryczne pieców i sterownika CF9C

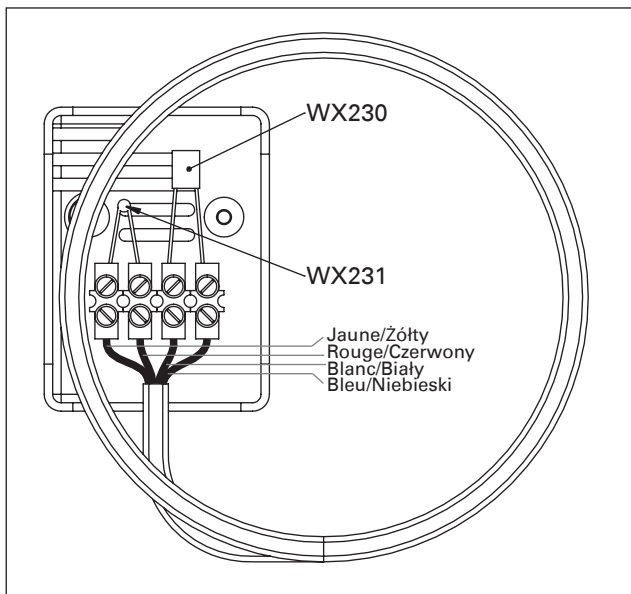

Figure 9. Capteur de température WX172
Rysunek 9. Czujnik temperatury WX172

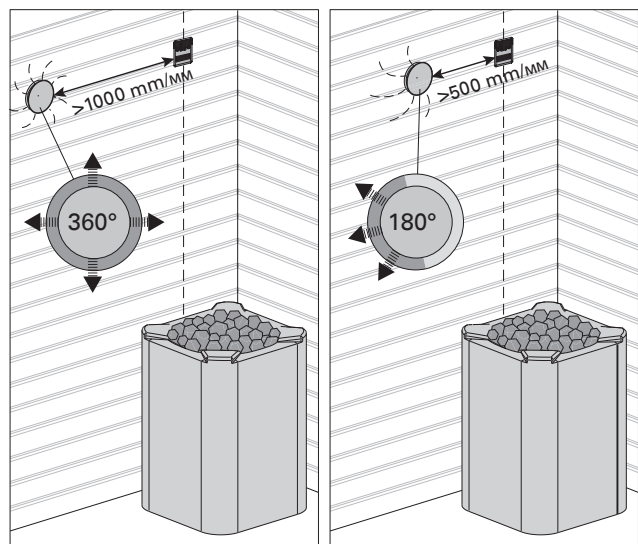

Figure 10. Distance minimale du capteur avec le conduit d'air
Rysunek 10. Minimalna odległość czujnika od otworu wentylacyjnego

4. PIÈCES DÉTACHÉES

1	Capteur de température	Czujnik temperatury	WX172
2	Fusible de surchauffe	Bezpiecznik termiczny	WX230
3	Capteur d'humidité (en option)	Czujnik wilgotności (opcjonalnie)	WX173
4	Circuit imprimé	Płytkę elektroniczną	WX112
5	Résistance/thermistance NCT	Rezystor/termistor NTC	WX231

4. CZĘŚCI ZAMIENNE

Nous vous recommandons d'utiliser uniquement les pièces détachées du fabricant.
Zalecamy korzystanie wyłącznie z części zamiennych oferowanych przez producenta.